



Executive Safes Owner's Manual



EF3428E



EF4738E

⚠ WARNING

SentrySafe recommends that you do not store **loaded** guns in this unit. This is a California-approved firearm safety device that meets the requirements of Penal Code section 23655 and the regulations issued thereunder.

NOTICE

Opening and Closing safe door may require additional pressure.

This product includes a gasket designed to provide water-resistance. This gasket may expand from changes in temperature or from being left open for an extended period of time, causing difficulties opening and closing the door. When opening and closing the safe door, additional pressure to the front, left side of the door may need to be applied prior to rotating the handle to unlocked or locked position.

Do NOT store delicate items directly in your safe.

SentrySafe products which offer fire protection have a proprietary insulation that has a high moisture content. In addition, the SentrySafe advanced safes close airtight to offer water resistance, which may also cause moisture to accumulate inside your safe. The desiccant packet included in your safe during shipment should be left in your safe. **DO NOT DISCARD IT.** It is intended to help absorb moisture which may accumulate inside your safe. Please open your unit once every two weeks to avoid moisture accumulation.

If you choose to store delicate items such as jewelry with working parts, watches, stamps, or photos in your safe, we recommend putting them in an air-tight container, prior to placing them in the safe for storage.

NOTE: SentrySafe will not be responsible for any damage or loss of items placed in the unit due to moisture.

DO NOT store pearls in this safe.

In the event of a fire, potential damage to delicate pearls occurs at temperatures much lower than the 350°F interior performance measure which the UL classification performance standard indicated guarantees. Therefore, **DO NOT** store pearls in your SentrySafe product.

No computer disks, audio-visual cassettes or photo negatives.

This product is not intended to protect computer floppy or diskettes, cartridges and tapes, audio or video cassettes or photo negatives.

Liquids can damage the keypad!

Pen points or other sharp objects can puncture the keypad membrane!

Your safe is only part of your total security protection.

SentrySafe recommends that you store your safe in closets, offices, basements, bedrooms and any other locations that are convenient for you but out of direct line of sight from prying eyes. The location of the safe does not affect the safe's ability to protect your valuables inside.

If children live or visit in your home, do not leave your SentrySafe Executive Safe open and unattended. Children at play could accidentally be locked inside the safe. Keep your safe closed and locked at all times.

Thank you for your purchase of a SentrySafe Product. SentrySafe is committed to securing, organizing and protecting your most important documents, valuables and keepsakes.

Français 11
Español 21

English

Warnings 2
Registration 3
Bolt-down instructions 4
Lock instructions 5
Troubleshooting 7
SentrySafe Customer Care 8
Fire/Water Specifications 9

**...IMPORTANT...
DO NOT RETURN SAFE TO THE STORE!**

**If you experience any problems or challenges with your safe, please contact us.
Many issues can be resolved quickly without the product being returned.**

Registration:
www.registermysafe.com
Reasons to register
By registering your SentrySafe product you can easily retrieve forgotten codes and combinations.
By registering your SentrySafe product you can be sure that in the unfortunate circumstance of a fire you will be guaranteed your replacement safe (provided official paperwork has been completed).

Bolt-down instructions

To provide water-resistance this safe must be bolted down. (hardware supplied)

Bolt down kit contents:

2 Lag screws

2 Washers

Tools needed to bolt safe to a surface:

Drill

Wrench

9/32" (7.2 mm) drill bit – for drilling into wood

3/8" (9.5 mm) drill bit – for drilling into masonry

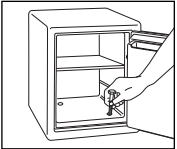
- 1** 

Select a suitable and convenient location for your safe. Set the safe in place and use the holes provided in the bottom or back of the safe to mark the location of the holes to be drilled in the floor.
- 2** 

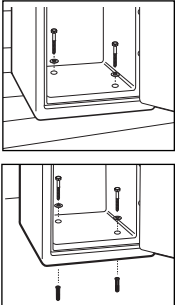
Move the safe away and drill holes of the appropriate diameter and depth for the type of hardware and the mounting surface being used (2 each – bolts, washers and masonry anchors).
- 3** 

Place the safe back over the holes and install the fasteners as required. If a water resistant unit was purchased, rubberized washers are provided. Assure that the area around the safe hole opening is clean using a damp cloth. Place the rubber side of the washer facing down against the safe floor and install the fastener.

NOTE: SentrySafe is not responsible for any costs incurred if unit is to be replaced.

Standard Electronic Lock

To activate lock:

Four alkaline AA batteries, Voltage: 6Vdc, (not included) are required to activate the keypad.

NOTE: Do not use rechargeable batteries or any other type of non-alkaline battery. Do not mix old and new batteries. Do not mix alkaline and standard batteries.

To install batteries

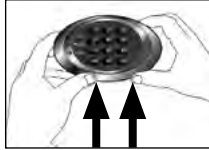
- 1** 

Using two hands, hold the keypad, thumbs down, on its left and right sides. Push up the keypad with your thumbs, and disconnect it from the safe by pulling it towards you.
- 2** 

Let the disengaged keypad hang by its wires. This will expose the battery holder.
- 3** Install four alkaline AA batteries as illustrated on the back of the battery holder.
- 4** Reconnect the keypad by inserting the keypad's four posts into the matching holes.
- 5** Push down to snap into place.

NOTICE

Test first with door open!

(See back cover of this manual for your factory code.)

Access codes





CONFIDENTIAL

There are three possible ways to unlock and access the safe—by entering its preset Factory Code, your own User Code or a User PIN (Personal Identification Number). You can always open the safe by entering the 5-digit Factory Code. This code cannot be deleted.

But if you prefer to use your own code, you can program the safe to open to the 5-digit User Code of your choice. If you wish to give someone else temporary access to the safe, you can program a User PIN that can later be erased.

Programming a user code

There are two ways to program a user code.

- 1  Press the Program button. (Prog).
- 2  Enter the Factory Code. The green LED remains ON while you enter the 5-digit user code of your choice. After 5 digits are entered the green LED turns OFF.
(To enter a new User Code, repeat these steps.)
–OR–
- 1  Press the red button on inside of door (hinge side). The lock will "beep" and the green LED will come on.
- 2  Enter a 5-digit user code.
(To enter a new User Code, repeat these steps.)



Keep your new user code secure

For your records, please copy it here:

Programming a user PIN

- 1 Press the Program button.
- 2 Press it a second time.
- 3 Enter your 5-digit User Code. The green LED remains ON.
- 4 Enter the 5-digit User PIN of your choice (any combination except 00000.) After 5 digits are entered, the green LED turns OFF.
(To enter a new User PIN, repeat these steps. To erase the User PIN, press Program twice, enter your User Code and then enter 00000.)
If your electronic lock fails or you do not have any codes available, you may use the override key that comes with the unit.

Key override

- 1  Using two hands, hold the keypad, thumbs down, on its left and right sides. Push up the keypad with your thumbs, disconnect and remove the battery holder.
- 2  Insert the skeleton key into the key hole inside the opening for the battery.

- 3 Turn the key to the right.
- 4 Open the door.

Signals

Your electronic-lock safe communicates by means of several audio/visual signals.

The Problem:	Why It Is Happening	The Solution:
Red (Error) LED + three beeps indicates one of the following	You have pressed Program key out of sequence.	Verify the code and re-enter or reprogram
	You have entered an invalid code or user pin.	Verify the code and re-enter or reprogram
	You have let 5 seconds or more elapse between key presses.	
	Lights after three consecutive invalid codes are input (2-minute delay mode).	
Green LED only	Comes ON after you enter a valid code and remains lit during the 4-second period in which the safe can be opened.	
	Comes ON in the Programming mode and remains lit until you have finished entering a 5-digit code.	
Yellow LED only	Yellow light comes ON	Batteries need to be replaced.

Locking your safe

The Problem:	Why It Is Happening	The Solution:
Difficulty opening and locking safe	The difficulty in opening the EF safe is due to the gasket expanding from changes in temperature, extended periods where the safe is left opened, or the locking bolts are bent.	Close the door and pull the handle upward until the handle is horizontal. For water-resistant units, additional pressure to the front, left side of the door may need to be applied prior to rotating the handle.

Delay mode

The lock automatically enters a 2-minute Delay mode after an invalid code has been entered three consecutive times. In this mode, the lock cannot be activated and any key entry will generate an ERROR signal.

SentrySafe Customer Care

Customer Service

www.sentrysafe.com

Customer Service: 1-800-828-1438

How to obtain a replacement key

To order replacement keys and/or combinations, we must have the correct model and serial number of your safe. Find your safe's Serial Number on the small label located on the outside of your safe and on the original owner's manual. Once you locate this information, please visit www.sentrysafe.com or call customer service at 1-800-828-1438.

Fire/Water Specifications

Fire Protection

Verified by ETL SEMKO to meet manufacturer's specification for fire resistance 1400°F (760°C) for 30 minutes endurance.

Water Protection

ETL verified protection for your valuables in up to 12 inches of water for 72 hours.



Manuel du propriétaire coffre-fort pour gestionnaire



EF3428E



EF4738E

AVERTISSEMENT

SentrySafe recommande de ne pas entreposer une arme **chargée** dans ce coffre-fort. C'est un dispositif de sécurité pour arme à feu approuvé par l'État de Californie qui satisfait aux exigences de la section 23655 du Code pénal de Californie et des règlements qui en découlent.

AVIS

L'ouverture et la fermeture de la porte du coffre-fort peuvent nécessiter un peu plus de pression.

Ce produit comprend un joint d'étanchéité conçu pour fournir une résistance à l'eau. Ce joint peut s'élargir en raison des changements de température ou bien si la porte est ouverte pendant une longue période de temps, rendant ainsi plus difficile l'ouverture et la fermeture de la porte. Lorsque vous ouvrez et fermez la porte du coffre-fort, une pression supplémentaire pourrait devoir être appliquée sur le côté avant gauche de la porte avant de tourner la poignée à la position déverrouillée ou verrouillée.

N'ENTREPOSEZ PAS d'objets délicats directement dans votre coffre-fort.

Les produits SentrySafe offrant une protection contre l'incendie disposent d'une isolation brevetée caractérisée par une teneur élevée en humidité. En outre, les coffres-forts avancés de SentrySafe se ferment de façon hermétique afin d'offrir une résistance à l'eau, ce qui peut également faire en sorte que l'humidité s'accumule à l'intérieur de votre coffre-fort. Le sachet de déshydratant, inclus dans votre coffre-fort pendant le transport, doit demeurer dans votre coffre-fort. **NE LE JETEZ PAS.** Il est conçu pour aider à absorber l'humidité susceptible de s'accumuler à l'intérieur de votre coffre-fort. Veuillez ouvrir votre coffre-fort une fois toutes les deux semaines afin d'éviter l'accumulation d'humidité.

Si vous décidez d'entreposer des objets délicats tels que des bijoux avec des pièces mobiles, des montres, des timbres ou des photos dans votre coffre-fort, nous vous recommandons de les placer dans un récipient étanche à l'air avant de les ranger dans le coffre-fort.

REMARQUE : SentrySafe ne pourra être tenu responsable de tout dommage ou toute perte d'objets placés dans le coffre-fort causé par l'humidité.

N'ENTREPOSEZ PAS de perles dans ce coffre-fort.

En cas d'incendie, les dommages potentiels causés à des perles délicates se produisent à des températures très inférieures à la mesure de performance intérieure de 177 °C (350 °F) garantie par la norme de performance indiquée dans le cadre de la classification UL. Par conséquent, N'ENTREPOSEZ PAS de perles dans votre coffre SentrySafe.

N'entreposez pas de disques informatiques, de supports audiovisuels ou de négatifs photographiques.

Ce produit n'est pas destiné à protéger des minidisques ou des disquettes, des cartouches et des bandes magnétiques, des cassettes audio ou vidéo ou des négatifs photographiques.

Les liquides peuvent endommager le pavé numérique !

La pointe d'un stylo ou d'autres objets pointus peuvent percer la membrane du pavé numérique !

Votre coffre-fort ne représente qu'une partie de votre système de protection.

SentrySafe vous recommande de ranger votre coffre-fort dans un placard, un bureau, un sous-sol, une chambre ou tout autre endroit qui vous convient, mais en dehors de la vue directe et des regards indiscrets. L'emplacement du coffre-fort n'affecte pas la capacité de ce dernier à protéger vos objets de valeur qui se trouvent à l'intérieur.

Si vous avez des enfants ou si des enfants vous rendent visite, ne laissez pas le coffre-fort pour gestionnaire de SentrySafe ouvert et sans surveillance. Des enfants qui jouent pourraient être enfermés accidentellement à l'intérieur du coffre-fort. Gardez votre coffre-fort fermé et verrouillé en tout temps.

Nous vous remercions d'avoir acheté un produit SentrySafe. SentrySafe s'engage à sécuriser, organiser et protéger vos documents, objets de valeur et souvenirs les plus importants.

Français

Avertissements.....	12
Enregistrement.....	13
Instructions pour boulonner votre coffre-fort	14
Instructions pour la serrure.....	15
Dépannage.....	17
Assistance à la clientèle SentrySafe.....	18
Caractéristiques contre l'eau et les incendies	19

●●●IMPORTANT●●●

NE PAS RETOURNER LE COFFRE-FORT AU MAGASIN !

En cas de problèmes ou de difficultés avec votre coffre-fort, contactez-nous. De nombreux problèmes peuvent être résolus rapidement sans que le produit soit retourné.

Enregistrement :

www.registermysafe.com

Pourquoi enregistrer le produit

En enregistrant votre produit SentrySafe, vous pourrez facilement récupérer vos codes et combinaisons oubliés.

En enregistrant votre produit SentrySafe, vous serez assuré que, dans le cas malheureux d'un incendie, vous recevrez un coffre-fort de remplacement (à condition d'avoir fourni les documents officiels).

Instructions pour boulonner votre coffre-fort

Pour être résistant à l'eau, ce coffre-fort doit être boulonné au sol. (matériel fourni)

Contenu de la trousse pour boulonner au sol :

2 vis tirefond
2 rondelles

Outils nécessaires pour boulonner le coffre-fort à une surface :

Perceuse
Clé plate
Mèche de 7,2 mm (9/32 po) – pour le perçage dans le bois
Mèche de 9,5 mm (3/8 po) – pour le perçage dans le briquetage

1

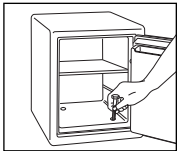

Sélectionnez un emplacement pratique et approprié pour votre coffre-fort. Mettez-le à cet endroit et utilisez les trous percés au fond ou à l'arrière du coffre-fort pour marquer l'emplacement des trous que vous percerez dans le sol.

2



Retirez le coffre-fort et percez des trous d'un diamètre et d'une profondeur appropriés pour le type de matériel utilisé et la surface de montage (2 de chacun — boulons, rondelles et pièces d'ancrage de maçonnerie).

3

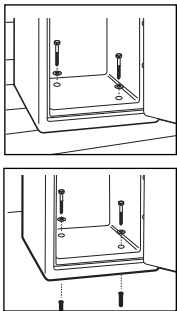

Remettez le coffre-fort dans sa position d'origine et installez les attaches selon les exigences. Si vous avez acheté un coffre-fort résistant à l'eau, des rondelles caoutchoutées sont fournies. Utilisez un chiffon humide afin de vous assurer que la zone autour de l'ouverture du trou du coffre-fort est propre. Placez la face caoutchoutée de la rondelle vers le bas contre le plancher du coffre-fort et installez l'attache.

REMARQUE : SentrySafe ne peut être tenu responsable des frais engagés si le coffre-fort doit être remplacé.

Serrure électronique standard

Pour activer la serrure :

Quatre piles alcalines AA d'une tension de 6 Vdc (non comprises) sont nécessaires pour activer le pavé numérique.

REMARQUE : N'utilisez pas de piles rechargeables ou tout autre type de piles non alcalines. Ne mélangez pas des piles neuves et usagées. Ne mélangez pas des piles alcalines et standard.

Mise en place des piles

1

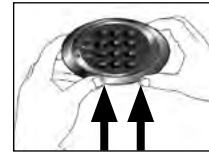

En utilisant vos deux mains, tenez le pavé numérique de façon à ce que vos pouces soient vers le bas, sur le côté gauche et le côté droit. Poussez le pavé numérique vers le haut avec vos pouces et déconnectez-le du coffre-fort en tirant vers vous.

2



Laissez le pavé numérique déconnecté pendre par ses fils. Cela permettra de voir le porte-piles.

3

Installez quatre piles alcalines AA, tel qu'illustré à l'arrière du porte-piles.

4

Reconnectez le pavé numérique en insérant les quatre tiges du pavé numérique dans leur trou respectif.

5

Poussez vers le bas pour qu'il s'enclenche.

AVIS

Testez tout d'abord en laissant la porte ouverte!

(Consultez la couverture arrière de ce manuel pour trouver votre code d'usine.)

Codes d'accès



CONFIDENTIEL

Il y a trois façons de déverrouiller votre coffre-fort et d'y accéder : en entrant le code d'usine prédéfini, en entrant votre propre code d'utilisateur ou en entrant un NIP (numéro d'identification personnel) d'utilisateur. Vous pouvez toujours ouvrir le coffre-fort en entrant le code d'usine à 5 chiffres. Ce code ne peut pas être supprimé.

Par contre, si vous préférez utiliser votre propre code, vous pouvez programmer le coffre-fort de façon à ce qu'il s'ouvre lorsque vous entrez le code d'utilisateur à 5 chiffres de votre choix. Si vous voulez donner un accès temporaire au coffre-fort à une autre personne, vous pouvez programmer un NIP d'utilisateur qui pourra être supprimé plus tard.

Programmation d'un code d'utilisateur

Il y a deux façons de programmer un code d'utilisateur.

- 1  Appuyez sur le bouton Program (programmer). (Prog).
- 2 Entrez le code d'usine. La DEL verte reste allumée pendant que vous entrez le code d'utilisateur à 5 chiffres de votre choix. Une fois que vous avez entré les 5 chiffres, la DEL verte s'éteint. (Pour entrer un nouveau code d'utilisateur, répétez ces étapes.)
–OU–
- 1  Appuyez sur le bouton rouge qui se trouve sur le côté intérieur de la porte (côté de la charnière). La serrure émettra un « bip » et la DEL verte s'allumera.
- 2 Entrez un code d'utilisateur à 5 chiffres. (Pour entrer un nouveau code d'utilisateur, répétez ces étapes.)



Gardez votre nouveau code d'utilisateur secret

Écrivez-le ici pour vos dossiers :

Programmer un NIP d'utilisateur

- 1 Appuyez sur le bouton Program (programmer).
- 2 Appuyez sur ce bouton une deuxième fois.
- 3 Entrez votre code d'utilisateur à 5 chiffres. La DEL verte reste allumée.
- 4 Entrez le NIP d'utilisateur à 5 chiffres de votre choix (toute combinaison sauf 00000). Une fois que vous avez entré les 5 chiffres, la DEL verte s'éteint. (Pour entrer un nouveau NIP d'utilisateur, répétez ces étapes. Pour effacer le NIP d'utilisateur, appuyez sur le bouton Program (programmer) deux fois, entrez votre code d'utilisateur et entrez 00000). Si votre serrure électronique ne fonctionne plus ou si vous n'avez aucun code disponible, vous pouvez utiliser le passe-partout fourni avec le coffre-fort.

Outrepasser le code à l'aide de la clé

- 1  En utilisant vos deux mains, tenez le pavé numérique de façon à ce que vos pouces soient vers le bas, sur le côté gauche et le côté droit. Poussez le pavé numérique vers le haut avec vos pouces puis déconnectez et enlevez le porte-piles.
- 2  Insérez le passe-partout dans le trou de la serrure qui se trouve à l'intérieur de l'ouverture pour la pile.

- 3 Tournez la clé vers la droite.
- 4 Ouvrez la porte.

Signaux

Votre coffre-fort à serrure électronique communique à l'aide de plusieurs signaux audio et visuels.

Le problème :	Pourquoi cela se produit-il?	La solution :
DEL rouge (Erreur) + trois bips indiquent l'une des situations suivantes	Vous avez appuyé sur la touche Program (programmer) sans suivre l'ordre des numéros.	Vérifiez le code et entrez-le à nouveau ou reprogrammez-le.
	Vous avez entré un code ou un NIP d'utilisateur incorrect.	Vérifiez le code et entrez-le à nouveau ou reprogrammez-le.
	Vous avez attendu 5 secondes ou plus avant d'appuyer sur les différentes touches.	
	S'allume lorsque vous entrez trois codes invalides consécutifs (mode délai de 2 minutes).	
DEL verte seulement	S'allume lorsque vous entrez un code valide et reste allumée pendant toute la période de 4 secondes au cours de laquelle le coffre-fort peut être ouvert.	
	S'allume dans le mode programmation et reste allumée jusqu'à ce que vous ayez entré un code à 5 chiffres.	
DEL jaune seulement	Le voyant jaune s'allume.	Les piles doivent être remplacées.

Verrouiller votre coffre-fort

Le problème :	Pourquoi cela se produit-il?	La solution :
Difficulté à ouvrir et à verrouiller le coffre-fort	La difficulté à ouvrir le coffre-fort EF peut être causée par l'expansion du joint lors des changements de température, par les longues périodes où le coffre-fort n'est pas ouvert, ou par la flexion des boulons de verrouillage.	Fermez la porte et poussez la poignée vers le haut jusqu'à ce qu'elle soit à l'horizontale. Pour les modèles résistants à l'eau, une pression supplémentaire pourrait devoir être appliquée sur le côté avant gauche de la porte avant de tourner la poignée.

Mode délai

La serrure entre automatiquement dans un mode délai de 2 minutes lorsqu'un code invalide a été entré trois fois consécutives. Dans ce mode, la serrure ne peut être activée et toute touche enfoncée entraînera un signal d'ERREUR.

Assistance à la clientèle SentrySafe

Service à la clientèle

www.sentrysafe.com

Customer Service: 1-800-828-1438

Obtention d'une clé de remplacement

Pour commander des clés de remplacement et des combinaisons, nous devons avoir le bon modèle ainsi que le bon numéro de série de votre coffre-fort. Vous pouvez retrouver le numéro de série de votre coffre-fort sur la petite étiquette située à l'extérieur de votre et sur le manuel d'origine du propriétaire. Une fois que vous avez cette information, veuillez visiter le site Web www.sentrysafe.com ou contactez le service à la clientèle au numéro 1-800-828-1438.

Caractéristiques contre l'eau et les incendies

Protection contre l'incendie

Vérifié par ETL SEMKO afin de respecter les exigences du fabricant en matière de résistance au feu à 760 °C (1 400 °F) pendant 30 minutes.

Protection contre l'eau

Protection ETL attestée de vos objets de valeur dans 12 pouces (30,5 cm) d'eau sur une période de 72 heures.



Manual del propietario de cajas fuertes Executive



EF3428E



EF4738E

ADVERTENCIA

SentrySafe recomienda no guardar armas **cargadas** en esta unidad.

Este es un dispositivo de seguridad para armas de fuego aprobado por el estado de California que cumple con los requisitos de la sección 23655 del Código Penal y las reglamentaciones emitidas en virtud del mismo.

AVISO

Abrir y cerrar el candado de seguridad pudiese requerir el uso de una presión adicional.

Este producto incluye una junta diseñada para ofrecer resistencia al agua. La junta pudiese expandirse por cambios de temperatura o por permanecer abierta por un período de tiempo prolongado, lo que dificultaría abrir y cerrar la puerta. Al abrir y cerrar la cerradura quizá necesite aplicar presión adicional en la parte delantera izquierda de la puerta antes de girar la manija a la posición de desbloqueo o bloqueo.

NO almacene artículos delicados directamente en su caja fuerte.

Los productos SentrySafe que ofrecen protección contra incendios, poseen aislamiento patentado que tiene un elevado contenido de humedad. Además, las cajas fuertes de avanzada SentrySafe se cierran herméticamente para ofrecer resistencia al agua, lo que también podría provocar acumulación de humedad dentro de la caja fuerte. El paquete de desecante incluido en la caja fuerte durante el embarque debe permanecer dentro de esta. **NO LO DESECHE.** Tiene el propósito de ayudar a absorber la humedad que puede acumularse dentro de la caja fuerte. Abra la unidad una vez cada dos semanas para evitar la acumulación de humedad.

Si opta por guardar artículos delicados, como alhajas con piezas móviles, relojes, estampillas o fotografías en la caja fuerte, recomendamos colocarlos en un envase hermético, antes de guardarlos en la caja fuerte.

NOTA: SentrySafe no se responsabilizará por los daños ocasionados por la humedad a los artículos que se coloquen en la unidad, o por la pérdida de ellos.

NO guarde perlas en esta caja fuerte.

En caso de un incendio, las perlas delicadas pueden sufrir daños a temperaturas mucho más bajas que el parámetro de desempeño interior de 177 °C (350 °F) que garantiza la norma de desempeño de clasificación UL indicada. Por lo tanto, **NO guarde perlas en el producto SentrySafe.**

No guarde discos de computadora, casetes audiovisuales o negativos fotográficos.

Este producto no está diseñado para proteger discos flexibles o disquetes de computadora, cartuchos y cintas, casetes de audio o video ni negativos fotográficos.

¡Los líquidos pueden dañar el tablero!

¡Las puntas de lápices u otros objetos afilados pueden perforar la membrana del teclado!

Su caja fuerte sólo forma parte de su protección de seguridad total.

SentrySafe recomienda que guarde la caja fuerte en un armario, oficina, sótano, dormitorio o cualquier otro lugar que le resulte conveniente, pero fuera de la vista de miradas indiscretas. La ubicación de la caja fuerte no afecta la capacidad de la caja de proteger los objetos de valor que contiene.

Si hay niños que viven en su casa o la visitan, no deje su caja de seguridad SentrySafe Executive abierta o desatendida. Los niños al jugar podrían quedar accidentalmente encerrados dentro de la caja de seguridad. Mantenga su caja de seguridad cerrada y bloqueada en todo momento.

Gracias por la compra de su producto SentrySafe. SentrySafe asume el compromiso de asegurar, organizar y proteger sus documentos, artículos de valor y recuerdos más importantes.

Español

Advertencias	22
Registro	23
Instrucciones de empernado	24
Instrucciones de cierre	25
Resolución de problemas	27
Atención al cliente de SentrySafe	28
Especificaciones sobre fuego/agua	29

●●●IMPORTANTE ●●●

¡NO DEVUELVA LA CAJA FUERTE A LA TIENDA!

Si experimenta problemas o dificultades con la caja fuerte, comuníquese con nosotros. Muchos problemas pueden resolverse rápidamente sin devolver el producto.

Registro:

www.registermysafe.com

Motivos para registrarse

Al registrar su producto SentrySafe, puede recuperar con facilidad sus códigos y combinaciones en caso de olvidarlos.

Al registrar su producto SentrySafe, se asegura de que en caso de incendio, tendrá garantizada una caja fuerte de repuesto (siempre y cuando se entregue toda la documentación oficial).

Instrucciones de empernado

Para brindar resistencia al agua esta caja fuerte debe estar empernada (se suministran los accesorios).

El conjunto de empernado contiene:

- 2 tornillos de fijación
- 2 rondanas

Herramientas necesarias para empernar la caja fuerte a una superficie:

- Taladro
- Llave inglesa
- Broca de 7,2 mm (9/32 pulg) para perforar un piso de madera
- Broca de 9,5 mm (3/8 pulg) para perforar un piso de hormigón

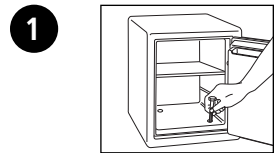

1 Seleccione una ubicación adecuada y cómoda para su caja de seguridad. Coloque la caja de seguridad en su lugar y utilice los agujeros provistos en la parte inferior o posterior de la caja de seguridad para marcar la ubicación de los agujeros a taladrar en el suelo.



2 Quite la caja de seguridad y taladre los agujeros del diámetro y profundidad apropiados para el tipo de accesorio y la superficie de montaje a utilizar (2 de cada uno: pernos, rondanas y anclajes de mampostería).

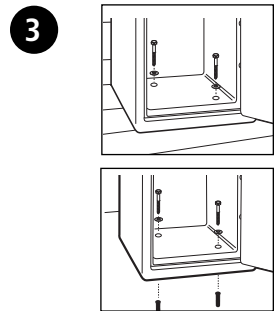

3 Coloque la caja fuerte sobre los agujeros e instale los tornillos de fijación según se requiera. Si compró una unidad resistente al agua, se suministrarán rondanas recubiertas de goma. Asegure el área alrededor del agujero de la caja fuerte usando un trapo húmedo. Coloque el lado de goma de la rondana hacia abajo contra el piso de la caja fuerte e instale el tornillo de fijación.

NOTA: SentrySafe no se responsabiliza de los gastos en los que se incurriera si la unidad debiera reemplazarse.

Cerradura electrónica estándar

Para activar la cerradura:

Se requieren cuatro baterías alcalinas AA, Voltaje: 6 Vcc (no se incluyen) para activar el teclado.

NOTA: no utilice baterías recargables ni ningún otro tipo de batería no alcalina. No combine las baterías antiguas con las nuevas. No mezcle baterías alcalinas con no alcalinas.

Para instalar baterías

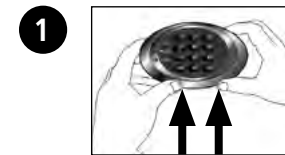

1 Usando dos manos, sostenga el teclado, con los pulgares abajo, de sus lados izquierdo y derecho. Empuje hacia arriba el teclado con sus pulgares, y desconéctelo de la caja fuerte jalándolo hacia usted.



2 Deje que el teclado extraído cuelgue de sus cables. Eso expondrá el soporte de la batería.



3 Instale cuatro baterías alcalinas AA según se ilustra en la parte posterior del soporte de baterías.



4 Reconecte el teclado insertando sus cuatro postes en los agujeros correspondientes.

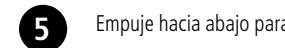

5 Empuje hacia abajo para que encaje en su lugar.

AVISO

¡Pruebe primero con la puerta abierta!

(En la contratapa de este manual encontrará el código de fábrica.)

Códigos de acceso





CONFIDENCIAL

Hay tres maneras posibles de destrabar y acceder a su caja fuerte: ingresando el código de fábrica preestablecido, su código de usuario o un PIN (número de identificación personal según su siglas en inglés) de usuario. Siempre podrá abrir la caja fuerte ingresando el código de fábrica de 5 dígitos. Este código no puede eliminarse.

Pero si prefiere utilizar su propio código, puede programar la caja fuerte para que se abra con el código de usuario de 5 dígitos de su elección. Si desea darle a otra persona acceso temporal a su caja fuerte, puede programar un PIN de usuario que después se puede borrar.

Programación de un código de usuario

Hay dos maneras de programar un código de usuario.

- 1  Presione el botón Programar. (Prog).
- 2  Ingrese el código de fábrica. La luz LED verde se mantiene encendida mientras ingresa el código de usuario de 5 dígitos que haya elegido. Después de ingresar los 5 dígitos, la luz LED verde se apaga. (Para ingresar un nuevo código de usuario, repita estos pasos.)
—0—
- 1  Presione el botón rojo dentro de la puerta (del lado de la bisagra). La cerradura emitirá un "bip" y la luz LED verde se encenderá.
- 2  Ingrese el código de usuario de 5 dígitos. (Para ingresar un nuevo código de usuario, repita estos pasos.)



Mantenga en sitio seguro su nuevo código de usuario

Para sus registros, cópielo aquí:

Programación de un PIN de usuario

- 1 Presione el botón Programar.
- 2 Presiónelo una segunda vez.
- 3 Ingrese su código de usuario de 5 dígitos. La luz LED verde se mantendrá encendida.
- 4 Ingrese el PIN de usuario de 5 dígitos de su elección (cualquier combinación excepto 00000). Después de ingresar los 5 dígitos, la luz LED se apagará. (Para ingresar un nuevo PIN de usuario, repita estos pasos. Para borrar el PIN de usuario, presione la tecla Programa dos veces, ingrese su código de usuario y después ingrese 00000.) Si la cerradura electrónica falla o si no tiene ningún código disponible, puede utilizar la tecla de anulación que viene con la unidad.

Llave de anulación

- 1  Usando dos manos, sostenga el teclado, con los pulgares abajo, de sus lados izquierdo y derecho. Empuje hacia arriba el teclado con los pulgares, desconecte y quite el soporte de la batería.
- 2  Inserte la llave esqueleto en el agujero de la llave dentro de la apertura para la batería.

- 3 Gire la llave a la derecha.
- 4 Abra la puerta.

Señales

Su caja fuerte de cerradura electrónica se comunica mediante diversas señales audiovisuales.

El problema:	¿Por qué sucede?:	La solución:
LED roja (Error) + tres pitidos indican una de las siguientes opciones	Ha presionado la clave del Programa fuera de secuencia.	Verifique el código y vuelva a ingresarlo, o re programe
	Ha ingresado un código o pin de usuario no válido.	Verifique el código y vuelva a ingresarlo, o re programe
	Ha dejado que pasen 5 segundos o más entre las presiones a las teclas.	
	Se enciende después de que se hayan ingresado tres códigos inválidos consecutivos (modo de demora de 2 minutos).	
Sólo LED verde	Se enciende después de que ingrese un código válido y permanece encendida durante un período de 4 segundos en que la caja fuerte se puede abrir.	
	Se enciende en el modo Programación y permanece encendida hasta que haya terminado de ingresar un código de 5 dígitos.	
Sólo LED amarilla	Se enciende la luz amarilla	Es necesario reemplazar las baterías.

Cómo cerrar su caja fuerte

El problema:	¿Por qué sucede?:	La solución:
Dificultades para abrir y cerrar la caja fuerte	La dificultad para abrir la caja fuerte EF se debe a que el empaque puede expandirse por cambios en la temperatura, períodos prolongados en los que la caja se dejó abierta, o porque los pasadores están doblados.	Cierre la puerta y jale la manija hacia arriba hasta que esté horizontal. En el caso de unidades resistentes al agua, quizá necesite aplicar presión adicional en la parte delantera izquierda de la puerta antes de girar la manija.

Modo demora

La cerradura entra automáticamente en un modo de Demora de 2 minutos después de que se haya ingresado un código inválido tres veces consecutivas. En este modo, la cerradura no puede ser activada y la introducción de cualquier llave generará una señal de ERROR.

Atención al cliente de SentrySafe

Servicio de atención al cliente

www.sentrysafe.com

Customer Service: 1-800-828-1438

Cómo obtener una llave de reemplazo

Para ordenar llaves y/o combinaciones de repuesto, necesitamos tener el código y número de serie correctos de su caja fuerte. Puede encontrar el número de serie de su caja fuerte en la pequeña etiqueta que está en el exterior de su caja fuerte y en el manual original del propietario. Una vez que tenga esta información, visite www.sentrysafe.com o llame a servicio al cliente al 1-800-828-1438.

Especificaciones sobre fuego/agua

Protección contra fuego

Verificado por ETL SEMKO para el cumplimiento de especificaciones del fabricante para resistencia a fuego de 760 °C (1400 °F) durante 30 minutos.

Protección contra el agua

Protección verificada por ETL para sus objetos de valor hasta en 12 pulgadas (30,5 cm) de agua durante 72 horas.

- ◀ Model No.
Modèle N°
Modelo No.

- ◀ Serial No.
N° de série
No. de serie

- ◀ Dial Combination (Not All Models)
Combinaison du cadran
(pas tous les modèles)
Combinación del disco
(No todos los modelos)

- ◀ Key No. (Not All Models)
Clé N° (pas tous les modèles)
Llave No. (No todos los modelos)

- ◀ Factory Code (Not All Models)
Code d'usine (pas tous les modèles)
Código de fábrica
(No todos los modelos)



Customer Service: 1-800-828-1438

www.sentrysafe.com

©2019

Master Lock Company LLC

Milwaukee, Wisconsin 53210 U.S.A.

www.masterlock.com

P56398